

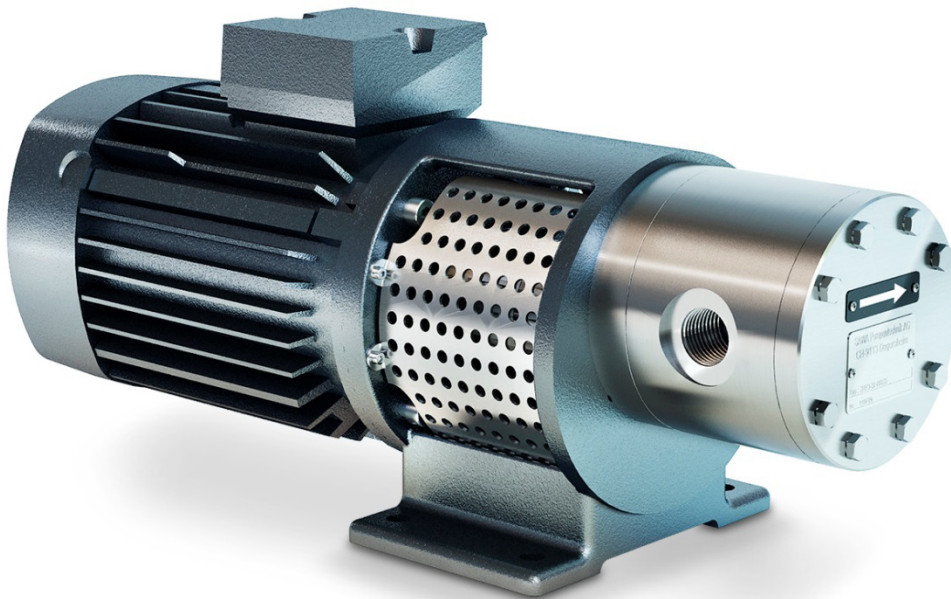

Bombas

## ENGRANAJES EXTERNOS

### SERIE ZR/ZRP



- Bomba tipo engranajes externos.
- Caudales de hasta 10 ó 15 m<sup>3</sup>/h.
- Presiones de hasta 7 ó 10 bar.
- Cierre mecánico sencillo o doble con irrigación.
- Opcional con tapa o cuerpo calefactado..
- Variedad de materiales fundibles.
- Temperaturas desde -50 °C hasta +300 °C.
- Cierre mecánico sencillo o doble.
- Acoplamiento magnético.



Bombas

## ENGRANAJES EXTERNOS SERIE CHEMSTEEL

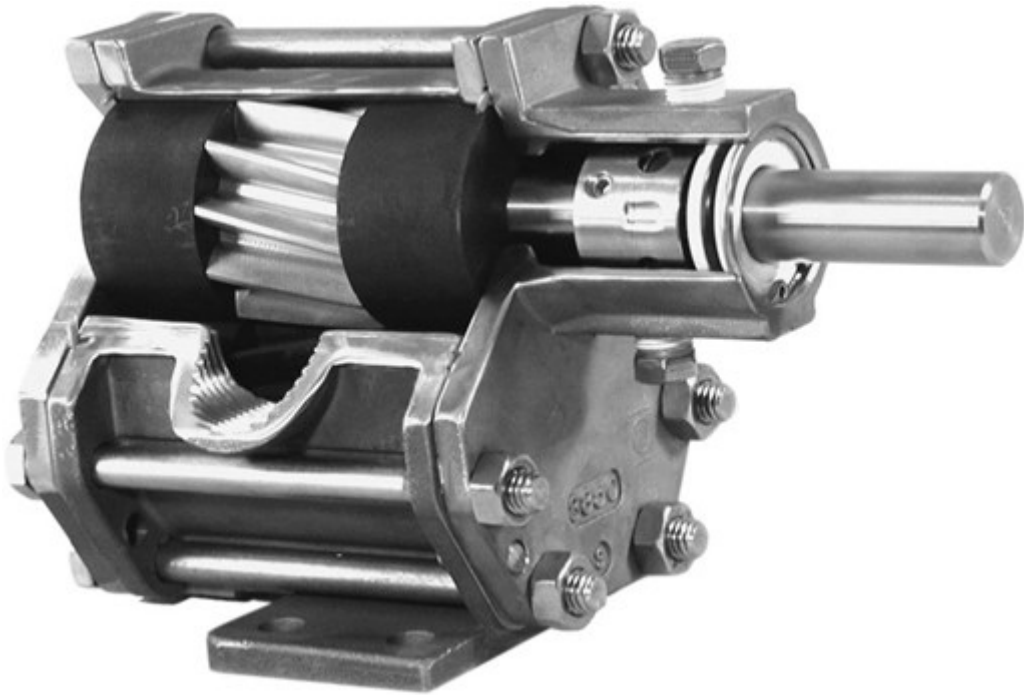

- Fabricadas en INOX 316, plástico RYTON y Hastelloy.
- Caudales de hasta 7 m<sup>3</sup>/h.
- Presiones de hasta 10 bar.
- Temperaturas de hasta 232 °C.
- Aspiración de hasta 6 metros.
- Viscosidades altas, según modelo.
- Montaje monobloc o con rodamientos exteriores.
- Versión en ACOPLAMIENTO MAGNÉTICO (Chemsteel).



Bombas

## ENGRANAJES EXTERNOS

### SERIE N



- Fabricadas en, fundición de hierro dúctil y bronce.
- Caudales de hasta 40 m<sup>3</sup>/h.
- Presiones de hasta 10 bar.
- Temperaturas de hasta 232 °C.
- Aspiración de hasta 6 metros.
- Viscosidades altas, según modelo.
- Montaje monobloc o con rodamientos exteriores.
- Versión en ACOPLAMIENTO MAGNÉTICO (Chemsteel).